



Podstavce

Podstavce

jsou vyráběny z nerez oceli AISI 304. Nosné prvky jsou vyrobeny z profilu 25 x 25 x 1,5 nebo 35 x 35 x 1,2 a opatřeny seřiditelnými patkami s retifikací 60 mm. Spodní podnož nebo police se standartně osazuje 150 mm od podlahy.

Každý podstavec je opatřen označenou svorkou pro ochranu spoju dle ČSN.



Podstavce

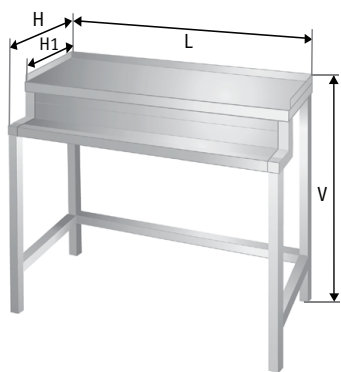

podstavec pod termosy - bez pojezdové dráhy

PT			080,01			VÝŠKA V = 850 mm		
DÉLKA - L (mm)	PROVEDENÍ		DÉLKA - L (mm)	PROVEDENÍ				
	pevné	pojízdné		pevné	pojízdné			
400	6 863	+1 805	1200	8 475	+1 805			
800	7 670	+1 805						

H = 550 mm
H1 = 400 mm

provedení:

odkap. vanička v úrovni horní desky - pro termosy se zvýšeným dnem a vypouštěcím ventilem

odkap. vanička snížená - pro termosy se vypouštěcím ventilem u spodu termosu

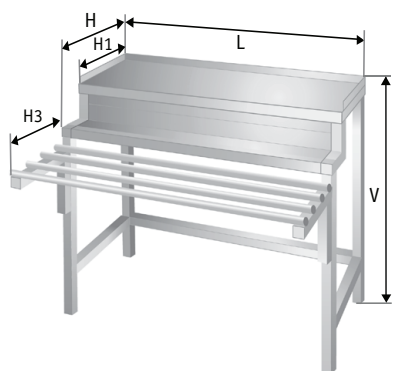

podstavec pod termosy - s pojezdovou dráhou

PTP			080,03			VÝŠKA V = 850 mm		
DÉLKA - L (mm)	PROVEDENÍ		DÉLKA - L (mm)	PROVEDENÍ POJEZDU				
	trubkový	JÄKL		trubkový	JÄKL			
400	9 034	8 786	1200	11 674	10 930			
800	10 355	9 859						

H = 550 mm
H1 = 400 mm
H3 = 350 mm

součástí podstavců je odkapávací vanička s vypouštěcím kohoutem

provedení:

odkap. vanička v úrovni horní desky - pro termosy se zvýšeným dnem a vypouštěcím ventilem

odkap. vanička snížená - pro termosy se vypouštěcím ventilem u spodu termosu

podstavec konvektomatu

rozměry dle typu konvektomatu	PKO	PKU	PKUKD	PKO 2.1
	8 596	11 320	12 715	8 258

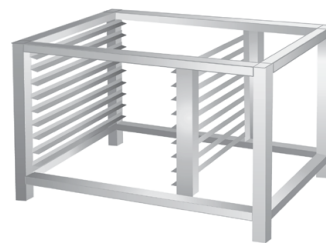
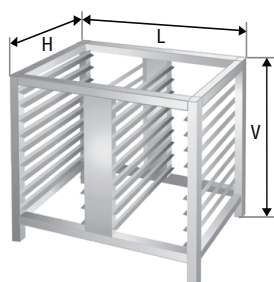

PKO 091.01

PKU 091.03

PKUKD 091.05

PKO2.1 091.07

všechny varianty jsou vyráběny s fixací proti pádu konvektomatu - dle typu konvektomatu



podstavec mycího stroje

rozměry dle typu mycího stroje	PMT	PMP	PMU	2 vsuvy košů
	3 468	4 387	5 567	+250

výška dle požadavku

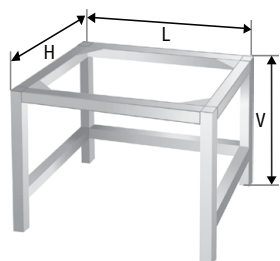

PMT 092.01



PMP 092.03



PMU 092.05

všechny varianty jsou vyráběny s fixací proti pádu mycího stroje
možnost provedení se vsuvy nahoře

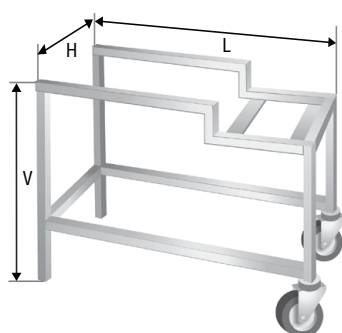

podstavec řezačky zeleniny - CL

CL		093,01	
HLOUBKA - H (mm)	DÉLKA - L GN 1/1	DÉLKA - L GN 2/3	
360	3 490	700	3 300

VÝŠKA V = 530 mm

